

Compact Gebläse

Serie CFE/D - einseitig saugend, 3x 400 V / 50 Hz

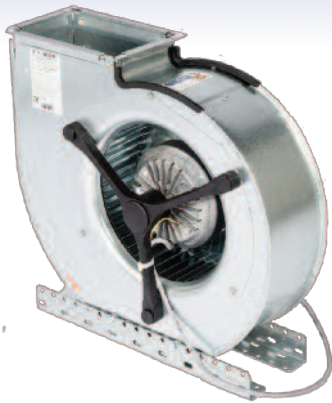

Scheibenankermotor - Schutzart IP 65

0 bis 100 % drehzahlregelbar

superflach - Gehäusebreite 150 mm

- Gehäuse Stahlblech verzinkt mit Montagewinkel
- Einbau in jeder Lage möglich
- ruhiger und leiser Lauf durch hohe Feinwuchtgüte
- passende Regler und Zubehör ab Seite 90

Teuerungszuschlag ab 15. 10. 2022 14,0%

| Type Art.-Nr. | Preis | max. Strom max. A | Leistungs- aufn. pegel kW | Schall- druck- dB(A) | statische Pressung Pstat. (Pa) | | | | | | | | | | | | |
|---|----------|----------------------------|------------------------------------|----------------------------|--------------------------------|------|------|------|------|------|------|------|------|------|------|------|--|
| | | | | | frei ausbl. | 100 | 200 | 300 | 400 | 500 | 600 | 700 | 800 | 900 | 1000 | | |
| CFE840/D500 Art. Nr. 18021710 | 898,00 | 2,2 | 1,1 | 74 | m³/h | 2755 | 2584 | 2422 | 2241 | 1988 | 1663 | 904 | | | | | |
| CFE8-940/D850 Art. Nr. 18021720 | 1.277,00 | 3,5 | 1,9 | 75 | m³/h | 3308 | 3181 | 3084 | 2940 | 2795 | 2602 | 2410 | 2072 | | | | |
| CFE930/D1 Art. Nr. 18021662 | 1.588,00 | 4,4 | 2,3 | 76 | m³/h | 3972 | 3735 | 3614 | 3434 | 3193 | 3012 | 2620 | 2169 | 1024 | | | |
| CFE9-070/D2 Art. Nr. 18021672 | 1.710,00 | 5,8 | 3,0 | 78 | m³/h | 5260 | 5202 | 4916 | 4771 | 4590 | 4337 | 3976 | 3614 | 3253 | 2530 | 1157 | |
| CFE9-070/D2.5 Art. Nr. 18021682 | 1.913,00 | 8,4 | 3,8 | 80 | m³/h | 6145 | 5783 | 5494 | 5301 | 5012 | 4723 | 4434 | 4048 | 3663 | 2506 | | |

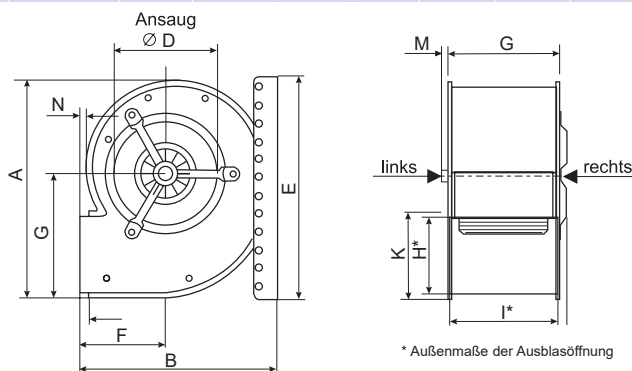

Anmerkung: Die Standardsaugseite ist LINKS-Ansaugend - optional RECHTS-Ansaugend

| Gebläse | A | B | C | Ø D | E | F | G | H | I | K | L | M | N | kg |
|----------------------|-----|-----|-----|-----|-----|-----|-----|-----|------|-----|-----|----|----|------|
| CFE840/D500 | 588 | 543 | 152 | 286 | 510 | 248 | 338 | 245 | 38,5 | 268 | 150 | 11 | 24 | 30 |
| CFE8-940/D850 | 588 | 543 | 152 | 322 | 510 | 248 | 338 | 245 | 38,5 | 268 | 150 | 29 | 24 | 35,5 |
| CFE930/D1 | 696 | 620 | 153 | 322 | 630 | 258 | 396 | 258 | 38,5 | 281 | 150 | 29 | 8 | 35,5 |
| CFE9-070/D2 | 696 | 620 | 205 | 365 | 630 | 258 | 396 | 258 | 38,5 | 281 | 202 | 11 | 8 | 53 |
| CFE9-070/D2.5 | 696 | 620 | 205 | 365 | 630 | 258 | 396 | 258 | 38,5 | 281 | 202 | 11 | 8 | 57 |

Compact Gebläse

- doppelseitig, einseitig und einseitig-superflache Ausführung
- Scheibenankermotor Schutzart IP 65, Isolierstoffklasse F
- elektrisch 100 % stufenlos regelbar
- statische und dynamische Feinwuchtgüte Q 2,5 - Q 1
- kompakte Bauweise, fertig montiertes Aggregat
- Montage in jeder gewünschten Lage möglich

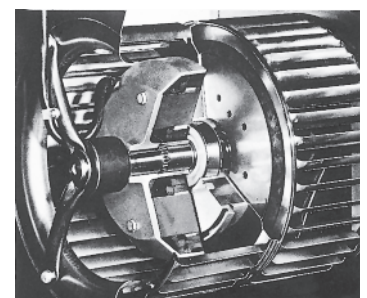

Compact Gebläse mit EC-Motor

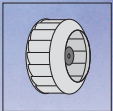

Serie CFE/DM - einseitig saugend, 3x 400 V / 50 Hz

energiesparender EC-Scheibenankermotor - Schutzart IP 65

inklusive Frequenzumformer mit IP 21 oder IP 66

superflach - Gehäusebreite 150 mm



- Gehäuse Stahlblech verzinkt mit Montagewinkel
- Einbau in jeder Lage möglich
- ruhiger und leiser Lauf durch hohe Feinwuchtgüte
- passende Regler und Zubehör ab Seite 90

Teuerungszuschlag ab 15. 10. 2022 14,0%

| Type Art.-Nr. | Preis mit Regler in IP... | | max. Strom A | Leistungs- aufnahme max. kW | Schall- druck- pegel dB(A) | statischer Druck (Pa) | | | | | | | | | | | |
|---|------------------------------|----------|--------------------|--------------------------------------|-------------------------------------|-----------------------|------|------|------|------|------|------|------|------|------|------|--|
| | ...21 | ...66 | | | | frei ausbl. | 100 | 200 | 300 | 400 | 500 | 600 | 700 | 800 | 900 | | |
| CFE7-840/DM500 Art. Nr. 18121730... | 1.697,00 | 2.361,00 | 2,7 | 1,2 | 86 | m³/h | 2987 | 2818 | 2649 | 2408 | 2119 | 1686 | 481 | | | | |
| CFE8-940/DM850 Art. Nr. 18121920... | 2.380,00 | 3.113,00 | 4,6 | 2,0 | 85 | m³/h | 3850 | 3614 | 4066 | 2383 | 3072 | 2801 | 2469 | 1807 | | | |
| CFE930/DM1 Art. Nr. 18121660... | 2.731,00 | 3.464,00 | 5,3 | 2,4 | 86 | m³/h | 3922 | - | - | 3734 | 3493 | 3192 | 2771 | 1807 | | | |
| CFE9-070/DM2 Art. Nr. 18121670... | 3.041,00 | 3.816,00 | 6,34 | 3,0 | 88 | m³/h | 6060 | 5783 | 5445 | 6168 | 4819 | 4337 | 3662 | 2698 | | | |
| CFE9-070/DM2,5 Art. Nr. 18121880... | 3.441,00 | 4.196,00 | 7,7 | 3,77 | 90 | m³/h | 6197 | 5975 | 5734 | 5493 | 5204 | 4819 | 4433 | 3951 | 3277 | 2216 | |

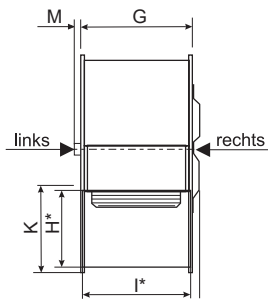
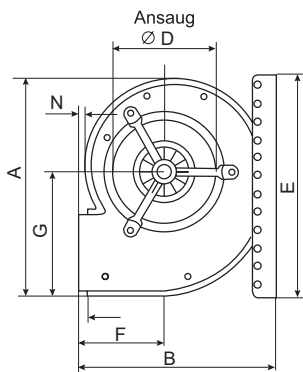

* Außenmaße der Ausblasöffnung

Anmerkung: Die Standardsaugseite ist LINKS-Ansaugend - optional RECHTS-Ansaugend



FFU1-3 IP21



FFU1-3 IP66

| Gebläse | A | B | C | Ø D | E | F | G | H | I | K | L | M | N | kg |
|----------------|-----|-----|-----|-----|-----|-----|-----|-----|------|-----|-----|----|----|------|
| CFE7-840/DM500 | 547 | 489 | 152 | 286 | 510 | 205 | 312 | 194 | 20 | 218 | 150 | 9 | 8 | 23 |
| CFE8-940/DM850 | 588 | 543 | 152 | 322 | 510 | 248 | 338 | 245 | 38,5 | 268 | 150 | 29 | 24 | 35,5 |
| CFE930/DM1 | 696 | 620 | 153 | 322 | 630 | 258 | 396 | 258 | 38,5 | 281 | 150 | 29 | 8 | 35,5 |
| CFE9-070/DM2 | 696 | 620 | 205 | 365 | 630 | 258 | 396 | 258 | 38,5 | 281 | 202 | 11 | 8 | 53 |
| CFE9-070/DM2.5 | 696 | 620 | 205 | 365 | 630 | 258 | 396 | 258 | 38,5 | 281 | 202 | 11 | 8 | 57 |

Fischbach EC-Technologie

- speziell entwickelter Rotor, mit eingebettetem Magneten
- vom Motor getrennter EC-Regler für maximale Flexibilität im Lieferumfang enthalten
- optimierter Wirkungsgrad
- geringe Stromaufnahme
- kompakte Bauweise
- ERP-konform

